



ALARMAS ACÚSTICAS Y VISUALES

FICHA TÉCNICA DE PRODUCTO ALARMA DE REVERSA

EA5820

Alarma de reversa de 12-24 vcd sonido intermitente es contra polvo agua y alta vibraciones.

ESPECIFICACIONES TÉCNICAS

Voltaje 12-24VCD

AMP 0.2

DB 82 dB(A)

Sonido Intermitente

Temperatura
-40°C hasta 85°C

IP 67

Certificaciones
SAE TYPE B, CE, R10, UL

USOS

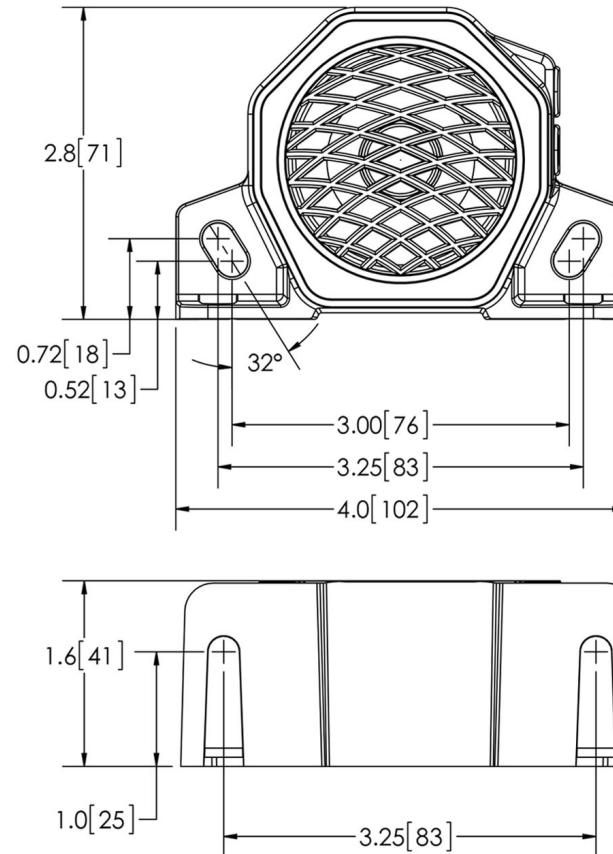

Unidad: pulgadas(mm)

* Las alarmas de reversa con tecnología zonal son la solución ideal contra la contaminación acústica de los avisadores convencionales. Son más seguras puesto que emiten una señal clara en zonas peligrosas pero minimizan las molestias. La señal se traduce por un sonido multifrecuencia atenuado por encima de los 4000Hz por lo cual el sonido se disipa más rápidamente.